

**YALIKENT SİTESİ FERDİ ABONELİK ALT YAPI İŞLERİ**  
**(PANOLARIN VE TEKNİK ŞARTNAMEDE BELİRTİLEN MUHTEVİYATIN MONTAJI-KABLO ÇEKİMİ)**  
**S Ö Z L E Ş M E S İ**  
**22.12.2023**

**SÖZLEŞMENİN KONUSU** : YALIKENT SİTESİ 'nin 7 ayrı Adada bulunan yerleşim alanında, ADM Elektrik Tarafından Projesi Onaylanan Ferdi Elektrik Aboneliği ile ilgili altyapı işlerinin yapılması ve teslimi.

**YÜKLENİCİNİN ADI** : GÜNDOĞAN ELEKTRİK İNŞAAT TAŞ. TEM. GIDA TAAHHÜT TİC. SAN. LTD. ŞTİ.

**YÜKLENİCİNİN ADRESİ** : AŞAĞI MAH. ATATÜRK CAD. NO:121/D  
GÜNDOĞAN / BODRUM / MUĞLA  
TEL: 0252 387 71 69

**VERGİ DAİRESİ VE NO** : BODRUM V.D.- 426 054 55 63

**SÖZLEŞME BEDELİ** : 800.000 +KDV (960.000 KDV DAHİL)

**SÖZLEŞME TARİHİ** : 22.12.2023  
**İŞİN BİTİM TARİHİ** :



## SÖZLEŞME

### Madde 1-Taraflar

Bu sözleşmenin taraflarından biri olarak ;

“YALIKENT SİTESİ” (bundan böyle “İŞVEREN” diye anılacaktır),

Sözleşmenin diğer tarafı aşağıda yasal ikametgâh adresi ve adı aşağıda yazılı firma olmak üzere (bundan böyle ,  
“ YÜKLENİCİ” diye anılacaktır) aşağıda belirtilen esas ve koşullar üzerinde mutabakata vararak, konusu belirtilen işle ilgili olarak işbu sözleşmeyi akit ve imza etmişlerdir.

### 1.1. İŞVEREN

ADRESİ : YALIKENT SİTESİ

Gündoğan Mahallesi Kızılburun Caddesi 65/82 BODRUM

V. DAİRESİ :BODRUM VD H.NO:933 045 1797

VERGİ NO : 933 045 1797

TİC. SİCİL NO :--

TEL :0252 387 71 35-387 87 99

FAX : :0252 387 71 35-387 87 99

Email: yalिकent@gmail.com

### 1.2. YÜKLENİCİ

GÜNDOĞAN ELEKTRİK İNŞAAT TAŞ. TEM. GIDA TAAHHÜT TİC. SAN. LTD. ŞTİ.

ADRESİ : AŞAĞI MAH. ATATÜRK CAD. NO:121/D GÜNDOĞAN / BODRUM / MUĞLA

V. DAİRESİ : BODRUM V.D.

VERGİ NO : 426 054 55 63

TEL : 0252 387 71 69

Her iki taraf, madde 1.1 ve 1.2'de belirtilen adreslerini tebligat adresi olarak kabul etmişlerdir. Adres değişiklikleri usulüne uygun şekilde karşı tarafa tebliğ edilmedikçe, sözleşmede yazılı adrese yapılacak tebliğ, ilgili tarafa yapılmış sayılır.

### Madde 2- Sözleşmenin Konusu :

YALIKENT SİTE Yönetimi tarafından mevcut 7 Ada üzerinde 572 (1009) ,571 (1010),570 (1011) ,569 (1012),549(1013) 584(1018) ve 582(226) No'lu Adalar bulunan mevcut yaptırılacak olan FERDİ ELEKTRİK ABONELİĞİ ALT YAPI İŞLERİNİN (Panoların montajı ve demontajları, kablo yenilemeleri ve çekimleri, Trafo bağlantılarının yapılması, bununla ilgili inşaat tadilat işlemleri) Onaylanan projede geçen pano ve elektrik tesisatlarının u projeye uygun olarak, ADM /TEDAŞ ve mevcut yasal mevzuata göre yapılması işlemidir. Alınan teklifler sonucu ,en uygun teklif olarak değerlendirilen EK-2'deki Teknik Şartname/Teklif 'deki fiyatlara göre yapılmasıdır.

YÜKLENİCİ, bu sözleşmeye bağlı Teknik Şartname/Teklif dokümanında, teklif edilen sabit birim fiyatlar geçerli olmak şartıyla işin tamamını sözleşme ve eklerindeki şartlara uygun olarak yapmayı kabul ve taahhüt etmiştir.

### Madde 3- Sözleşmenin Ekleri :

1- Ana sözleşme-Kendisi

2- İdari şartname-EK-1

3- Teknik şartname-EK-2

4- İmza sirküleri -EK-3

5. Yer Teslim Tutanağı-EK-4

6 .Yüklenici İş Programı Örneği-EK-5

### Madde 4- Süre ve Gecikme Cezası :

İşin süresi Yer Teslim Tutanağının (EK-5) YÜKLENİCİ tarafından imzalandığı tarihten itibaren 90 takvim günüdür. Zorunluluk halinde, sözleşme bedelinin aşılması ve yüklenici ile karşılıklı olarak anlaşması kaydıyla yükleniciye teslim edilmiş olan işyerlerinde değişiklik yapılabilir.

YÜKLENİCİ bu işi tamamen ve eksiksiz olarak iş programına ve kendisine verilen proje ve teknik şartnamelere uygun olarak bitirmek zorundadır. Bu süre hiçbir surette işin İŞVEREN'e teslim süresinden sonraki bir tarih olamaz.

"Mücbir Sebepler" dışında iş bu süre içinde bitmediği takdirde geçecek beher gün için YÜKLENİCİ'den den 1000-TL. gecikme cezası kesilecektir. Şu kadar ki; gecikme 10 günü geçerse İŞVEREN tarafından gecikme cezasını almaya devam ederek beklemekte veya mahkeme kanalı ile tespit yaptırmaya, ayrıca bir karar almaya, protesto çekmeye lüzum kalmaksızın İŞVEREN ,kendi nam ve hesabına işi bir başkasına yaptırmaya veya sözleşmeyi fesh ederek bundan dolayı uğradığı zararları veya üçüncü şahsa ödemeye mecbur kalacağı cezai şart ya da tazminatı YÜKLENİCİ'den talep etmeye yetkilidir.

#### **Madde 5- İş Programı :**

YÜKLENİCİ , sözleşmenin imza tarihinden itibaren 7 gün zarfında taahhüdünün 4.maddede yazılı müddet içinde bitirecek şekilde işlerin/imalat/hizmet müddet ve sırasını gösterir bir Yüklenici İş Programını (EK-5) İŞVEREN'e teslim edilecektir.

#### **Madde 6- İmalatın ve Depolanan Malzemenin Korunması :**

YÜKLENİCİ'ye malzemelerin saklanması için İŞVEREN tarafından işyerinde kapalı bir yer tahsis edilecektir.

#### **Madde 7- Kusurlu Malzeme, İmalat ve Hasarlar :**

7.1 Şartnamelerde yazılı hükümlere uymayan veya teknik olarak belli vasıfları ve şartları haiz olmayan malzeme ile proje ve şartnamesine ve tekniğine uymayan imalat red olunur. YÜKLENİCİ kabul edilmeyen malzemeyi değiştirmeye veya düzeltmeye veya yeniden imal etmeye mecburdur. Bu yüzden hasıl olabilecek gecikmeler iş müddetinin ve ara terminlerin uzatılmasını gerektirmez.

7.2 .Bu fiyatlar; Özel Teknik/Özel İdari Şartnameler, sözleşme kapsamındaki tüm projeler, sözleşme eki dokümanlar ve işyeri görüldükten, yol, iklim, nakliye ve diğer tüm çalışma şartları öğrenildikten, yeterli bilgiler alındıktan sonra YÜKLENİCİ tarafından tespit ve teklif edilmiştir. YÜKLENİCİ başkaca hiçbir nam altında herhangi bir bedel ödenmesi veya fiyat farkı talep edemez.

7.3 .Bu fiyatlara; İş' in yapılması için gerekli olan bilumum işçilik, malzemeler, işin sevk ve idaresi için gerekli hizmetler, mobilizasyon, demobilizasyon, diğer idari personel hizmetlerinin bedel ve ücretleri, yemek masrafları, enerji masrafları, makina, teçhizat ve el aletlerinin temini, kurulması, sökülmesi, taşınması, işletilmesi ve bakım giderleri, gerekli bütün masraflar, işyeri haricinde veya dahilindeki her türlü yatay ve düşey taşıma giderleri, şantiye içindeki servis yollarının yapılması, bakımı, onarımı, her türlü derinlik ve yükseklik zamları, su zamları, vesaire sarflar, vergi resim ve harçlarla bilumum sigorta giderleri, işten artan malzeme ve hurdaların işyerinden uzaklaştırılması, nakli masrafları ve YÜKLENİCİ karı ve genel gideri dahildir.

#### **Madde 8- İşyeri sahasının Temiz Tutulması**

YÜKLENİCİ, işyerini daima temiz tutacak, tamamlanmış mahallerde ve işlenmiş döşeme ve kaldırımlar üzerinde harç karıştırma vesaire işler yapmayacaktır. Aksi takdirde bu kalemlerin bedeli ödenmeyecek ve zarar gören yerler YÜKLENİCİ tarafından tazmin edilecektir. YÜKLENİCİ, geçici kabule arz etmeden binaların tesisatı, yolları, müştemilatı temizleyecektir her türlü artık atılacaktır. Temizlediği malzeme yada malzeme artıklarını işverenin göstereceği yere hertürlü masraf kendisine ait olarak atacaktır. İŞVEREN' bu temizleme işlerinin yapılmaması veya eksik yapılması halinde İŞVEREN tarafından (Sözleşme bedelinin %0.6 (BindeAltısını)' ini geçmemek şartıyla) takdir edilecek bir bedel YÜKLENİCİ' nin hakedişinden kesilecektir.

#### **Madde 9- Hasara Uğrayan Malzeme ve binanın Tamiri, Değiştirilmesi ve Yenilenmesi**

YÜKLENİCİ, kendisinin, çalıştırdığı işçilerin ve Taşeronlarının sebebiyet vereceği tüm hasardan camlar dahil olmak üzere iş teslim edilene kadar sorumludur. Binalarda, çevrede ve her türlü tesisatta, yollarda toprak altında yapılan işlerde meydana gelen hasarları, masrafları kendisine ait olmak üzere tamir edecek veya yerlerine yenilerini yapacaktır.

#### **Madde 10- Ödeme**

Teslim süresi ve YÜKLENİCİ'nin İş Programı ( EK-5) gözönünde bulundurularak;

- Toplam Bedelin 1/3 'ü İş başlangıcında ,
- İŞ PROGRAMININ Ortasına gelen tarihte 1/ 3 'ü ,
- Kalan 1/ 3'ü Teslim Tarihinde Ödenerek yapılacaktır.

İş Programı kontrol edilerek İŞVEREN'nce onaylanmadan ve Fatura gönderilmeden ödeme yapılamaz.

**Madde 11- İş Avansı :**

Sözleşme imzalandıktan sonra toplam sözleşme tutarının ,azami % 20 'si kadar bir tutar , ilk ödeme olan 1/3'lük tutardan düşülmek üzere avans verilebilecektir.

**Madde 12- İş /İmalat Miktarının Artma veya Eksilmesi :**

YÜKLENİCİ ,Sözleşme Kapsamı dışında ve karşılıklı fiyat mutabakatı sağlanması kaydı ile İŞVEREN'in göreceği lüzum üzerine fazla veya eksik iş yaptırmaya yetkilidir. Ancak iş miktarındaki artma veya eksilme yekûn bedelin % 10'dan fazla veya eksik olamaz. YÜKLENİCİ işlerin bu nispet dahilindeki artma veya eksilmesinden dolayı zarar ve ziyan gibi bir talep ve itirazda bulunamaz.

**Madde 13- Taahhüdün Devri :**

Taşeron bu sözleşme ile taahhüt ettiği işleri İŞVEREN'in yazılı onayını almaksızın kısmen veya tamamen başka birine devir ve temlik edemez.

**Madde 14- SÖZLEŞMENİN DEVRİ ve ALACAĞIN TEMLİKİ YASAĞI**

YÜKLENİCİ, bu sözleşme ile almış olduğu işi, İŞVEREN onayı olmadıkça üçüncü gerçek ve tüzel kişilere devir edemez. Aksi takdirde, İŞVEREN isterse sözleşmeyi tek taraflı olarak feshetme hakkına sahiptir. Bu maddeye aykırı olarak işin devri halinde, yüklenicinin tüm hakedişi, İŞVEREN tarafından bloke edilerek ödenmez ve bu nedenle karşılaşılabilecek bütün zarar ve ziyanlar da YÜKLENİCİ'ye tazmin ettirilebilir.

İŞVEREN'in bilgisi dışında, işin kısmen dahi üçüncü kişilere devredilmesi halinde, ortaya çıkan zarar ve ziyandan alt yüklenici ile devir yapılan üçüncü kişi müşterek ve müteselsil sorumlu olacaktır. YÜKLENİCİ alacakları, İŞVEREN'in yazılı izni olmadan üçüncü bir kişiye temlik edilemez.

**Madde 15- İmalatın ve Hizmetin Teslimi :**

YÜKLENİCİ tarafından işin tamamlandığının ,İŞVEREN'e bildirilmesini müteakip, **Site Yönetim Kurulu ,Denetim Kurulu ve ADM Yetkilileri tarafından teşkil olunacak heyet** marifetiyle imalatın monte edildiği ve teslim edildiği yerde işin kontrolü yapıp, kabul edilerek veya 9.1 maddesi uyarınca işlem yapılarak bir İŞ TESLİM TUTANAĞI tanzim edilecektir. YÜKLENİCİ'nin imalat yerinden İŞVEREN'in iş yerine(YALIKENT SİTESİ) kadar olan her türlü nakliye, yükleme, boşaltma, istifleme giderleri ile bu kapsamda meydana gelecek her türlü hasar ve kusurlar YÜKLENİCİ'ye aittir.

**(YALIKENT ALT YAPI SÖZLEŞMESİ İÇİN GEÇERLİDİR)**

**YÜKLENİCİNİN YÜKÜMLÜLÜKLERİ :**

- Montajı yapılan bağımsız bölümleri işletmeye teslim etmek.
- İşveren tarafından; İşin teslimine mani olan eksik ve noksanlarla ilgili malzemeler, iş sahasında teslim ettikten sonra, işi tamamlayarak, Yalılıkent Site Yönetimine teslim edilecek hale getirmek.
- Yapacağı işlemlerle ilgili iş sağlığı ve güvenliği tedbirlerini yerine getirmek.
- İş, Bu sözleşmede belirtilen süre içerisinde bitirmek
- İş, Bu sözleşmede belirtilen hükümler doğrultusunda yapmak.
- Yetkili Elektrik Tesisatçısının haberi olmadan, tesisata yapılan müdahalelerden, YÜKLENİCİ sorumlu değildir.
- İş, Elektrik İç Tesisleri Yönetmeliği, Elektrik İç Tesisleri Proje Hazırlama Yönetmeliği, Elektrik ile ilgili Fen Adamlarının Yetki Görev ve Sorumlulukları Hakkındaki Yönetmelik ve diğer ilgili Yönetmelikler doğrultusunda yapacaktır.

**İŞVEREN'İN YÜKÜMLÜLÜKLERİ :**

- İş sahasında ; Yüklenici personelin çalışabileceği bir sağlamak
- İşin yapımı için gerekli malzemeleri (Sözleşme gereği sorumluluğu olanları) iş sahasına getirmek.
- İşin yapımı için gerekli zamanı ayarlamak.
- Yapılan imalatların güvenliği için gerekli tedbirleri almak.
- İşbu sözleşme haricinde yaptırılan ilave işlerin ücretini YÜKLENİCİ'ye ödemek
- Sözleşmede belirtilen ödeme planı doğrultusunda, gerekli ödemeleri YÜKLENİCİ'ye zamanında ödemek

**Madde 16- Garanti ve Garanti Süresi :**

YÜKLENİCİ yaptığı imalatların tamamından sorumludur. Bu imalatların malzeme, sarf malzeme, işçilikten kaynaklanacak tüm kusur, eksiklik ve noksanlıklar (kullanıcı hataları hariç) kesin kabule kadar yüklenici sorumluluğundadır. Yüklenici kullanılacak tüm malzeme ve ekipmanların Garanti Belgelerini, Devreye-İşletmeye Alma Belgelerini, Kullanma Kılavuzlarını vs. asıllarını İŞVEREN'e imza karşılığı vermekle yükümlüdür. Hizmet ve montajla ilgili Garanti Süresi ,ana sözleşmede belirtildiği üzere 2 yıldır.

### **Madde 17- Sigorta ve İşçi Ücretleri :**

İŞVEREN, kimliksiz 18 yaşından küçük işçi çalıştırmayacaktır. Taşeron çalıştırdığı işçilerin, isimlerini, görev ünvanlarını içeren bir listeyi İŞVEREN' e verecektir. İşçilerden yeni girenleri ve çıkanları da aylık bildirecektir. Çalışanların SGK ve benzeri işlemlerini yaptırmak ve takibinden doğrudan YÜKLENİCİ sorumludur. Taşeron çalıştırdığı işçilerin sigorta girişlerini yaptıracak ve bu girişleri en geç işe başladıkları gün Sosyal Sigortalar Kurumu'na verecek ve YÜKLENİCİ çalıştırdığı işçilerin bütün sosyal güvenlik ödemelerini yerine getirecektir

### **Madde 18- Yüklenici Personeli :**

İŞVEREN ; YÜKLENİCİ çalışanları arasında ehliyetsiz, itaatsiz veya her ne suretle olursa olsun iş başında bulunmasına mani halleri olanların işyerinden uzaklaştırılmasını talep etmeye yetkilidir. YÜKLENİCİ, bu talebi en geç 24 saat içinde yerine getirmeye ve işten uzaklaştırılan kimse yerine 3 gün zarfında ikame etmeye mecburdur.

### **Madde 19- İş Sağlığı ve Güvenliği ve İSG Tedbirleri :**

Herhangi bir işin yapılması esnasında meydana gelebilecek kazalardan korunmak için YÜKLENİCİ 4857 Sayılı İSG Kanunu, İSG Tüzük ve Yönetmelikleri gereğince bütün tedbirleri alacak ve kazalardan korunma usul ve işçi ve personeline öğretecektir.

**YÜKLENİCİ işlerinde 4857 sayılı Kanununun, iş güvenliği ve işçi sağlığı mevzuatının ve ilgili diğer mevzuatların gerektirdiği her türlü önlemi almakla yükümlüdür.** gerek ihmal, dikkatsizlik veya tedbirsizlikten, gerekse ehliyetsiz işçi kullanmaktan veya herhangi bir başka sebeplerle meydana gelebilecek kazalardan sorumlu olup, kazaya uğrayan işçi, personel ve üçüncü kişilerin tedavi ve kendilerine, ailelerine verilecek tazminat, mahkeme masrafları ve sair masrafları tamamen YÜKLENİCİ'ye aittir. İŞVEREN; bu nedenle herhangi bir talep ve/veya ödemeye maruz kalırsa bu bedel YÜKLENİCİ tarafından aynen karşılanacaktır.

Yüklenicinin çalıştıracığı personelin SGK giriş ve primleri ile her türlü resmi harç ve vergiler alt yükleniciye aittir.

### **Madde 20- Muayene ve Kabul**

İş bittiğinde Yüklenici tarafından işin bittiğine yönelik olarak İŞVEREN'e bildirimde bulunulur. Bildirim yapılmaması halinde İŞVEREN işin bitmesi gereken tarihte işyerine re'sen gider ve işin bittiği kontrol edilir. Kontroller neticesinde Kabul işlemi yapılır. Taraflar arasında işin eksiksiz ve ayıpsız yapıldığına ve İŞVEREN'e teslim edildiğine dair bir teslim tutanağı düzenlenir.

Teslim tutanağı düzenlenmesinden sonra, yüklenici kusuru haricinde, oluşacak hasarlardan İŞVEREN sorumludur. ADM yetkilileri tarafından yapılan kontrollerde ,iş bitiminden sonra çıkabilecek işçilik hataları, montaj ve malzemedeki yanlış kullanım nedeni ile ortaya çıkabilecek hasar ve zarar ve benzeri uygunsuz durumlar ,YÜKLENİCİ tarafından giderilecektir.

### **Madde 21- Diğer Hususlar :**

Bu sözleşmede yazılı olmayan hususlar için Bayındırlık Bakanlığı Genel Şartnamesi, 6102 Sayılı Türk Ticaret Kanunu , 6098 sayılı Türk Borçlar Kanunu hükümleri tatbik olunur.

### **Madde 20- HÜKÜM BULUNMAYAN HALLER**

Bu sözleşmede hüküm bulunmayan hallerde iş artış ve eksilişlerine, proje değişikliklerine, yeni birim fiyat düzenlenmesine yönelik olarak öncelikle Yapım İşleri Genel Şartnamesi düzenlemeleri kıyasen uygulanacaktır. Daha sonra 6098 sayılı Türk Borçlar Kanunu hükümleri dikkate alınacaktır.

### **Madde 22- Kanuni İkametgah, Adres ve Bildirimler**

Bu maddede belirtilen adresler tarafların resmi adresi kabul edilecek olup, bu adreslere yapılan tebligatların geçerli olacağını taraflar kabul ederler.

Taraflar tebligat adreslerini değiştirirlerse bunu karşı tarafa bildirmeleri gerekir aksi halde bu maddede belirtilen adrese yapılan tebligatlar geçerli olacaktır.

**İşveren Adresi :** Gündoğan Mahallesi Kızılburun Caddesi 65/82 BODRUM / MUĞLA

**Yüklenici Adresi:** AŞAĞI MAH. ATATÜRK CAD. NO:121/D GÜNDOĞAN /BODRUM / MUĞLA

### **Madde 23- UYUŞMAZLIKLARIN ÇÖZÜMÜ**

İşbu sözleşmeden doğan uyuşmazlıklarda, Bodrum Mahkemeleri ve İcra Daireleri yetkilidir.

### **Madde 24- SÖZLEŞMENİN FESHİ**

24.1 Yüklenici sözleşme maddelerinde yer alan taahhüt ve vecibelerinden herhangi birine riayet etmezse,

24.2 Yüklenici hakkında iflas kararı alınırsa veya aciz vesikası alınırsa veya bu işle ilgili icra dosyaları İŞVERENE'e sirayet ederse yüklenici bu nedenle sözleşmeyi fesh etme hakkına sahiptir.

24.3 Yüklenici ve İŞVEREN arasında yapılan sözleşme fesih olunursa, yüklenicinin yaptığı tüm masraflar karşılanmak kaydıyla, başkaca bir tazminat ödeme yükümlülüğü olmaksızın İŞVEREN sözleşmeyi feshedebilir.

24.4 İŞVEREN tarafından gerekli malzeme ve çalışma ortamının hazırlanmaması, Sözleşme gereği yapılan işin bedelini zamanında ödenmemesi

24.5 YÜKLENİCİ' nin; Mal sahibi tarafından gerekli malzeme ve çalışma ortamı sağlandığı halde, işi yapmaması veya geciktirmesi durumunda, İşbu sözleşme karşılıklı olarak fesh edilmiş sayılır.

Yukarıda oluşan durumların yazışmalar ile belgelendirilmesi esastır.

24.6 Yüklenici kusuru sonucu haklı sebepten dolayı yüklenici tarafından işbu sözleşme feshedilirse, diğer hakları saklı kalmak kaydıyla İŞVEREN yapılacak olan işleri kendisi ifa edebilir veya üçüncü şahıslara yaptırabilir.

**Madde 25-**

Sözleşme eki İdari ve özel şartname sözleşmenin tamamlayıcısı olup, ayrılmaz bir parçasıdır.

İş bu sözleşme 26 maddeden ibaret olup, tarafımızdan 3 nüsha olarak hazırlanarak imza altına alınmıştır. 22/12/2023

**Madde 26- Tarih ve Yer :**

Bu sözleşme taraflar arasında 22/12 /2023.. tarihinde BODRUM'da tanzim ve imza edilmiştir.

**İŞVEREN**

**YALIKENT SİYESİ YÖNETİMİ**  
Adına

Av. Nuri KAYA



**YALIKENT SİTESİ**  
Gündoğan Mah. Kızıburun Cad. 65/82 - BODRUM  
Telefon / Faks: 0252 387 71 85 - 387 87 99  
Bodrum V.D.H.No.: 933 045 1797  
e-mail: yalikent@gmail.com  
yalikentgundogan@gmail.com

**YÜKLENİCİ**

**GÜNDOĞAN ELEKTRİK İNŞAAT TAŞ.**  
**TEM. GIDA TAAHHÜT TİC. SAN. LTD. ŞTİ.**

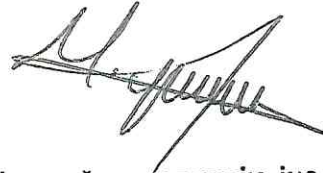

**GÜN DOĞAN ELEKTRİK İNŞ. TAŞ.**  
**TEM. GIDA TAAH. TİC. SAN. LTD. ŞTİ.**  
Aşağı Mah. Atatürk Cad. No:121/D  
Gündoğan - BODRUM / MUĞLA  
Tel:0252 387 71 69 - Fax:0252 387 86 14  
Bodrum V.D.:426 054 5563

## EK1 -İDARİ ŞARTNAME

- 1- YÜKLENİCİ ve çalıştırdığı eleman ve işçiler, işyerinin çalışma nizam ve talimatlarına uygun hareket edecektir.
- 2- İş Programının aksatılmadan uygulanması için lüzum gördüğü takdirde, YÜKLENİCİ işçi miktarını arttırabilir veya fazla mesai yaptırabilir.
- 3- YÜKLENİCİ taahhüt ettiği işler dolayısıyla çıkacak olan moloz ve inşaat artıklarını iş yerinden uzaklaştıracak ve iş yerini devamlı surette temiz tutacaktır.
- 4- İş yerinde montaj ve tadilat işlemlerinde kullanılacak malzemeler (Kum,Çimento,Kablo,Topraklama Kazığı ,Betopan) İŞVEREN tarafından temin edilecektir.
- 5- YÜKLENİCİ bu işi yapabilmesi için gerekli olan teknik elemanları, makine ve teçhizatı daimi olarak hazır ve çalışır halde iş başında bulundurmaya kabul ve taahhüt eder.
- 6- YÜKLENİCİ iş sırasında her türlü emniyet tedbirlerini alacaktır. Bu sebeple çalışan personelin iş güvenliği ve her türlü imalatın bakım ve muhafazası kendisine aittir. YÜKLENİCİ, İŞVEREN'in çalışma sahası içinde, Çevre Yönetim Sistemi, İşçi Sağlığı ve İş Güvenliği ile ilgili tüm mevzuat ve yönetmeliklere uymakla yükümlüdür.

## Ek 2 PANO MONTAJLARI ,KABLO ÇEKİMİ VE ALT YAPI ÇALIŞMALARI İÇİN ÖZEL ŞARTNAME

- 1- Ana malzemeler İŞVEREN tarafından temin edilecektir. Panolar ve diğer malzemeler, çalışma sahasında İŞVEREN'e teslim edildikçe (Gurup grup) MONTAJ İŞLEMLERİ yapılacaktır.
- 2- İŞVEREN tarafından Kum, çakıl, demir, çimento, hazır beton gibi bazı malzemeler Site içinde bulunan ve çalışma alanına uygun mesafedeki alana indirilecektir.
- 3- YÜKLENİCİ, Site yönetiminin (İŞVEREN'in) verdiği projeleri ve işin yerini incelediğini beyan etmiştir.
- 4- YÜKLENİCİ; İŞVEREN'e sözleşme süresi içinde uygulayacağı İŞ PROGRAMI'nı vererek, İŞVEREN'in Kat Maliklerine zamanında elektrik kesintisi sürelerini bildirmesini sağlayacak ve varsa ilave önlemler alınması için ön bildirimde bulunacaktır.
- 5- İşin teslimine kadar fiyatlarda hiçbir değişiklik yapılmayacaktır. ZSadece Kablo çekimlerinin hesabı, gerçekleşen Metre/Tül hesabına göre olacaktır. Binalara çekilen yeni kablo miktarı Site Yönetimi ve Yüklenici ile birlikte ölçüm yapılarak Hakediş hesaplanacaktır.
- 6- YÜKLENİCİ işin ifa süresi içinde, işyeri için görevlendirdiği personeli zamanında bulundurmak zorundadır. Elektrik Mühendisi İdris UNAN İŞVEREN'e karşı GÜNDOĞAN ELEKTRİK firmasının elektrik sorumlu mühendisi olarak hareket edecektir. Bu elemanların tüm alacak ve özlük hakları YÜKLENİCİ'ye aittir.
- 7- YÜKLENİCİ işin geçici ve kesin kabullerini ADM Elektrik yetkililerine ve İŞVEREN'e karşı yerine getirmek zorundadır. Her türlü teknik sorunun çözülmesi işverenin onayını almak koşulu ile YÜKLENİCİ'nin sorumluluğundadır.



- 8- YÜKLENİCİ kendi işçilerinin yemek ve konaklama ihtiyaçlarını karşılayacaktır.
- 9- İşin kapsamı; Ana sözleşmede ve projelerde belirtilen esaslara uygun olarak Teknik Şartnameye uygun olarak yapılacak Montaj, Demontaj, kablo çekme, Pano yerleştirme için gerekli inşaat ve tadilat işlemlerini içine alır.
- 10 Yeni imal edilen panoların büyüklüklerine göre panoların etrafından 5 cm. çıkacak kadar 20 cm. kalınlığında blokaaj yapılarak kalıplanıp mıcırli beton atılacak. (Aşağıdaki Kesit şemasında görüldüğü gibi) (Kum, çimento, mıcır, kablo, köşebent demiri gibi malzemeler site yönetimi tarafından temin edilecektir.)
- 11 Panoların topraklanması, ADM Elektrik şartnamesindeki esaslara göre kabul edilebilecek nitelik ve evsafa yapılacaktır. (Topraklama kazıkları site yönetimi tarafından temin edilecektir.)
- 12 Eski panoların içindeki tüm malzemeler ve sayaçlar sökülerek site yönetimine teslim edilecektir.
- 13 Dağıtım panolarında Tek sigorta ile kontrol edilen Bina bağlantı hatları Metre/Tül olarak hesaplanarak fiyatlandırılacaktır. Öncelik, kabloların toprak altına gömülmesi olmakla birlikte, gömülemeyen kablolar balık sırtı betonlanarak kapatılacaktır. Ayrıca binalara çekilecek kablolar 40 mm çapındaki kangal borular içine alınacaktır. (Uygulama ile ilgili tüm malzemeler site yönetimine temin edilecektir.)  
YÜKLENİCİ; İŞVEREN'e sözleşme süresi içinde uygulayacağı İŞ PROGRAMI'nı vererek, İŞVEREN'in Kat Maliklerine zamanında elektrik kesintisi sürelerini bildirmesini ve varsa ilave önlemler alınması için ön bildirimde bulunacaktır.
- 14 Tüm üyelerimizin abonelik işlemleri yüklenici tarafından yapılarak dosyaları hazırlanacak ve ADM Elektrik ile koordinasyon yüklenici tarafından yapıp sonuçlandırılacaktır.
- 15 Tüm imalatlar ADM Elektrik Kontrolünde yapılacak, Yüklenici tarafından yapılan imalatlar sonrasında teslim işlemi de Yüklenici tarafından yapılacaktır.
- 16 YÜKLENİCİ kendi işçilerinin yemek ve konaklama ihtiyaçlarını karşılayacaktır.

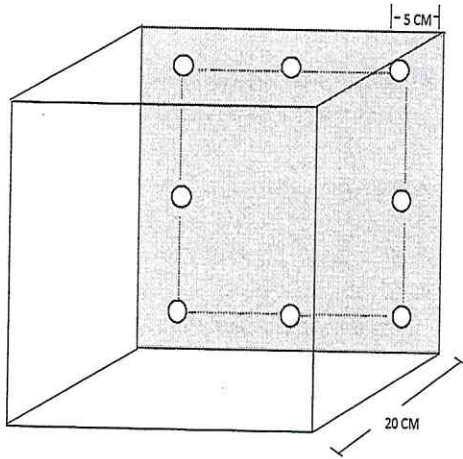

#### EK 2.1 TEKNİK ŞARTNAME VE ONAYLI PROJEYE UYGUN OLARAK YAPILACAK ALT YAPI İŞLERİ TEKLİFİ